

Giunti a PIOLI

Tassello rimovibile senza
arretrare le macchine
Versione in ghisa G250

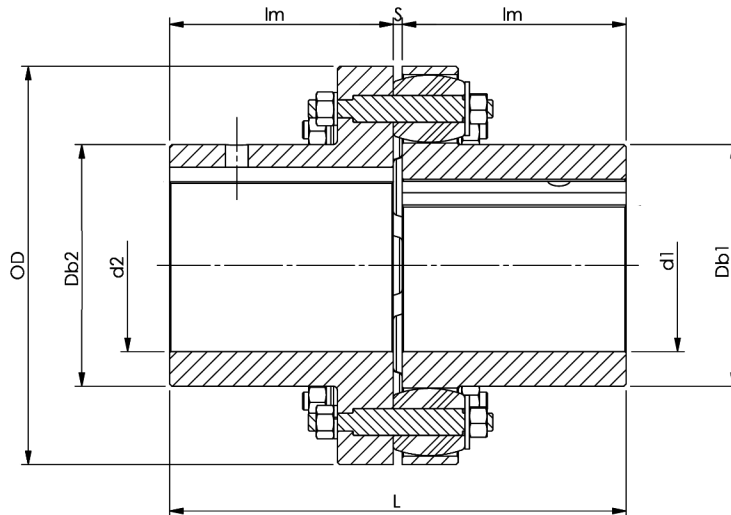

Taglia	Tkn	Max Speed	Fori massimi		OD	Db1	Db2	L (min)	lm	S	Disallineamenti		
			d1	d2							Assiale	Radiale	Agolare
			mm	mm									
PL088G	95	7200	30	32	105	48	50	92	45	2-6	2	0,3	1°
PL092G	146	6100	39	42	116	60	68	92	45	2-6	2	0,3	1°
PL098G	166	5500	45	50	125	68	78	102	50	2-6	2	0,4	1°
PL118G	318	4900	50	60	144	82	91	112	55	2-6	2	0,4	1°
PL128G	525	4500	60	65	162	89	100	122	60	2-6	2	0,4	1°
PL138G	643	3800	70	75	178	105	115	142	70	2-6	2	0,5	1°
PL178G	1.248	3400	80	90	198	124	135	162	80	2-6	2	0,5	1°
PL198G	2.050	3000	90	100	228	133	146	184	90	4-10	3	0,6	1°
PL228G	3.069	2700	105	115	252	156	167	204	100	4-10	3	0,6	1°
PL248G	4.552	2400	115	125	285	170	186	224	110	4-10	3	0,7	1°
PL298G	6.099	2100	125	135	320	196	212	254	125	4-10	3	0,7	1°
PL328G	8.900	1900	135	150	360	212	232	284	140	4-12	4	0,9	1°
PL348G	12.051	1700	160	160	410	230	230	324	160	4-12	4	1,1	1°
PL440G	18.602	1500	180	180	450	260	260	364	180	4-12	4	1,1	0,5°
PL450G	25.802	1350	200	200	500	290	290	404	200	4-12	4	1,1	0,4°
PL495G	31.003	1200	225	225	560	320	320	444	220	4-8	2	1,5	0,3°
PL595G	41.998	1050	250	250	630	355	355	484	240	4-8	2	1,5	0,3°
PL625G	75.000	950	260	260	710	385	385	525	260	5-9	2	1,8	0,3°
PL675G	100.000	850	280	280	800	420	420	585	290	5-9	2	1,8	0,3°
PL790G	154.998	750	305	305	900	465	465	645	320	5-9	2	1,8	0,3°
PL950G	194.997	680	320	320	1000	515	515	705	350	5-10	2	2	0,1°
PL1200G	269.997	600	350	350	1120	560	560	766	380	6-11	2	2,2	0,1°