

Giunti a denti DSS-CM

Alte coppie con bassi ingombri radiali

Scorrimento assiale maggiorato mono o bilaterale

In acciaio C45

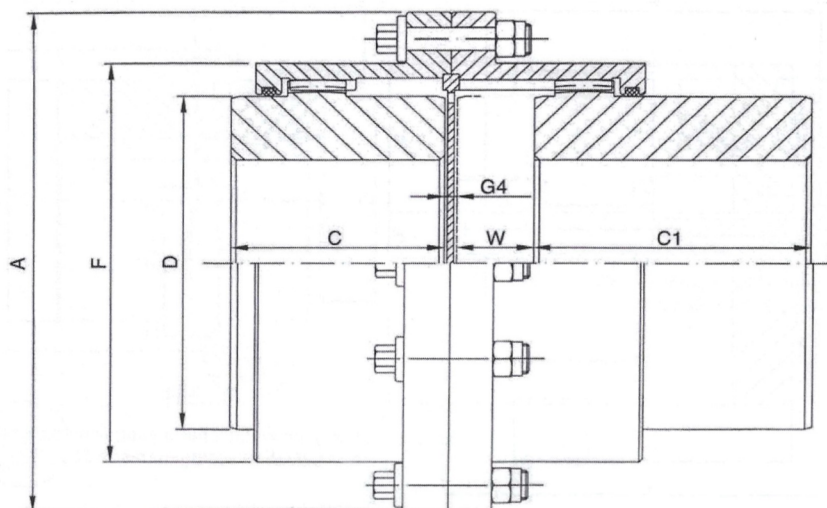

Taglia	Coppia Nom.	Coppia Max	Giri massimi giri/min	d1 foro max	A	D	F	L	C	C1	G4	W	Grasso
	Nm	Nm		mm									
DSS100	1700	4100	6000	50	111	69	82,5	212	43	100	7	62	0,08
DSS140	2700	6200	4600	60	142	85	104,5	221	50	102	7	62	0,09
DSS170	5500	12000	4100	75	168	107	130,5	243	62	110	7	64	0,15
DSS200	8500	21000	3900	95	200	133	158,5	278	76	122	8	72	0,25
DSS230	13500	34000	3800	110	225	152	183,5	300	90	130	8	72	0,45
DSS270	22000	54000	3700	130	265	178	211,5	339	105	144	10	80	0,7
DSS300	34000	83000	3200	155	300	209	245,5	374	120	156	10	88	0,9
DSS330	43000	99000	2900	170	330	234	275	399	135	162	14	88	1,54
DSS370	68000	156000	2500	190	370	254	307	446	150	180	14	102	2,3
DSS405	82000	195000	2300	210	406	279	335	539	175	220	14	130	3,2
DSS440	150000	348000	2100	230	438	305	367	554	190	220	14	130	3,9
DSS500	195000	579000	1800	280	505	355	423	556	220	210	16	110	6